



EVROPSKÁ UNIE  
Evropské strukturální a investiční fondy  
Operační program Výzkum, vývoj a vzdělávání



# Příloha komplexní úlohy



Národní pedagogický institut České republiky  
Projekt Modernizace odborného vzdělávání (MOV)  
Senovážné nám. 872/25, 110 00 Praha 1  
[www.projektmov.cz](http://www.projektmov.cz)

## Pracovní list číslo 6. - řešení

### Základy programování CNC strojů – frézování pomocí cyklů

Napište program pro obrábění součásti dle zadání. Při programování použijte cykly CYCLE71, CYCLE72, POCKET1 a POCKET2. Při frézování odebírejte třísku maximálně 2 mm. Při programování můžete použít volný formát bloku.

Program proveďte pomocí absolutních souřadnic

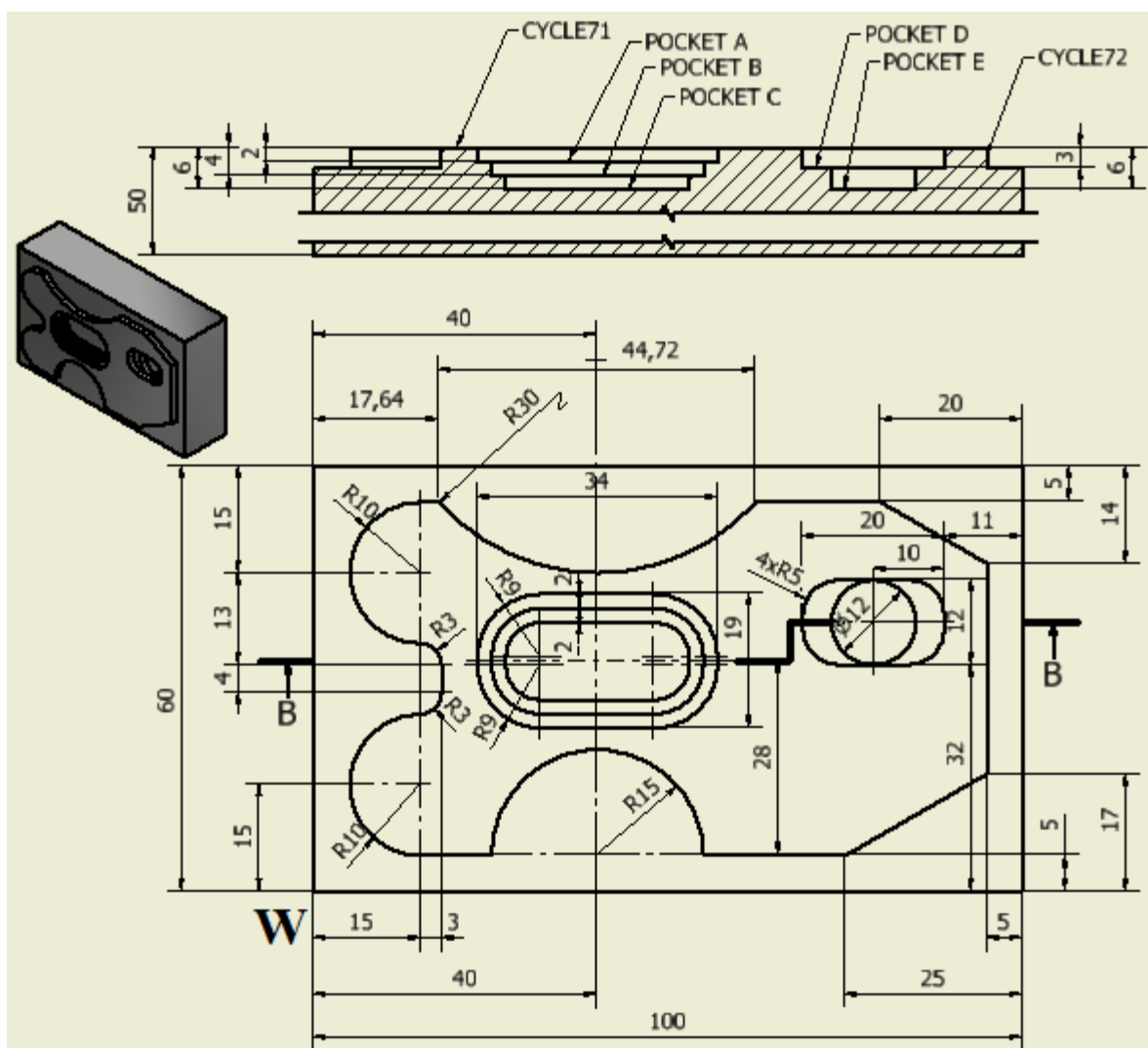

## Řešení absolutně

N10 ;PRACOVNI LIST 6  
N20 G90 G94 G17 G71 G40  
N30 G54  
N40 TRANS X0 Y-60 Z50  
N50 T7 D1 M6; FREZA D40  
N60 MSG("CYCLE 71")  
N70 M3 S600  
N80 G0 X-25 Y10 Z5; NAJETI VEDLE OBROBKU  
N90 G1 Z2 F100  
N100 **CYCLE71(2,1,2,-15,10,110,80,0,3,28,0,0,400,11,0)**; PREROVNANI VRCHNI PLOCHY NA VYSKU 0  
N110 G0 Z180; ODJEZD NA VYMENU NASTROJE  
N120  
N130 T4 D1 M6;FREZA D16  
N140 M3 S1500  
N150 G0 X60 Y-10 Z5  
N160 MSG("CYCLE 72HRUB")  
N170 G0 X-50 Z0.5  
N180 G1 Z0.5 F100  
N190 **CYCLE72("mov\_72hr",0.5,,2,-3,2.1,2,0,400,100,11,41,2,5,1000,1,)**  
N200 G0 Z150  
N210  
N220 T5 D1 M6; FREZA D5  
N230 M3 S2000  
N240 G0 X60 Y-10 Z5  
N250 MSG("CYCLE 72DOKONCENI")  
N260 G0 X-50 Z0.5  
N270 G1 Z0.5 F100  
N280 **CYCLE72("mov\_72hr",0.5,,2,-3,4,0,0,400,100,12,41,2,5,1000,1,)**  
N290 G0 X0 Y30 Z2; NAJEZD NA UBER ZBYTKU  
N300 G1 Z-3 F100  
N310 G1 X15 F400;UBN320 G0 Z150  
N330 MSG("POCKET A")  
N340 T2 D1 M6; FREZA D10  
N350 M3 S1200  
N360 G0 X47 Y32 Z5  
N370 G1 Z0.5 F400  
N380 **POCKET1(1,,2,-2,0,34,19,9,40,32,0,400,100,2,3,0.2,0,3,500,1500)**  
N390 MSG("POCKET B")  
N400 **POCKET1(1,,2,-4,0,30,17,7,40,32,0,400,100,3,3,0.2,0,3,500,1500)**  
N410 MSG("POCKET C")  
N420 **POCKET1(1,-3.9,2,-6,0,28,13,5,40,32,0,400,100,3,3,0.2,0,3,500,1500)**  
N430 MSG("POCKET D")  
N440 **POCKET1(1,,2,-3,0,20,12,5,79,38,0,400,100,3,3,0.2,0,3,500,1500)**  
N450 MSG("POCKET E")  
N460 **POCKET2(1,-2.8,2,-6,0,6,79,38,100,300,2,2,0.2,0,3,300,1500)**  
N470 G0 Z150  
N480 M30

